

GARANTIA / WARRANTY / GARANTÍA

Keko Acessórios S.A. concede ao comprador original dos produtos Keko garantia de três anos a partir da data da compra original por defeito de fabricação em matéria-prima, mão-de-obra ou acabamento, em serviço ou uso normal, sendo devidamente comprovados. Excluem a garantia danos ocasionados por colisões, uso indevido do produto como sobrecarga, limpeza incorreta, instalação inadequada, alteração da concepção original do produto ou n° de série de fabricação removido.

Conservação, limpeza e durabilidade: Para limpeza utilizar somente água, sabão neutro, esponja ou flanela. Para conservação de produtos com acabamento cromo utilizar periodicamente cera automotiva. Nunca utilizar produtos químicos ou abrasivos, dado que seus componentes riscam o acabamento e expõe a corrosão os produtos com acabamento em cromo e danificam os produtos em plástico.

Solicitação da garantia: solicitar à loja em que foi efetuada a compra a avaliação do problema. Em caso de reclamação precedente, a peça será substituída sem ônus ao proprietário. O conserto ou substituição das partes do equipamento não ocasionará prolongamento do prazo de garantia estabelecido para o mesmo.

Termo de responsabilidade dos produtos Keko: a Keko não assume qualquer responsabilidade em virtude de ocorrências de qualquer natureza, decorrentes da má utilização/instalação dos seus produtos. Após a utilização do produto/embalagem recomendamos a correta destinação para cada tipo de material conforme lei vigente.

Os produtos Keko são comercializados como acessórios meramente decorativos e não devem ser considerados como medida de proteção para o veículo ou passageiros em casos de colisão ou capotagem.

Keko Acessórios S.A. warrants to the original purchaser of Keko's products, for the period of three years, from the date of the purchase, that the product is free from defects in raw material, workmanship or finishing and it is Keko's obligation, under this warranty, to repair or replace, at Keko's election, any part or parts of the product which prove to be defective. This warranty shall not apply to any product which has suffered damage from collision, mishandling, misuse, incorrect cleaning, and incorrect installation or to any product that has been altered from its original conception or had its serial number removed.

Maintenance, cleaning and durability: For cleaning use only water, neutral soap and sponge or flannel. Periodically use automotive wax to conserve the chrome-plated parts. Never use chemicals or abrasive products not to scratch and expose the product to corrosion.

Warranty Claim: request the shop where the accessory was purchased to evaluate the defect. If proved to be Keko's liability, the part will be repaired or replaced without charge. The repair or replacement of the parts will not result in extension of the warranty term provided.

Keko's Liability Term: Keko does not assume any responsibility for the mishandling or wrong installation of its products. After using the product/packaging we recommend the appropriate destination for each type of material according applicable law.

Keko's products are merely decorative and do not guarantee the safety of the occupant or vehicle in case of a rollover or other vehicle accident.

Keko Accesorios S.A. le concede al comprador original de los productos Keko garantía de tres años a partir de la fecha de compra original por defecto de fabricación en la materia prima, mano de obra o terminación, en servicio o durante el uso normal, siempre que debidamente comprobados. Se excluyen de la garantía los daños ocasionados por colisión, uso indebido del producto como exceso de carga, limpieza incorrecta, instalación inadecuada, alteración de la concepción original del producto o cuando se haya retirado el número de serie de fabricación.

Conservación, limpieza y durabilidad: Para limpieza, utilizar solamente agua, jabón neutro, esponja o franela. Para la conservación de productos con terminación cromo, utilizar periódicamente cera para automóviles. Nunca utilizar productos químicos o abrasivos, dado que sus componentes arañan la terminación y exponen los productos con terminación de cromo a la corrosión, perjudicando los productos de plástico.

Solicitud de la garantía: solicitar la evaluación del problema en el establecimiento donde se efectuó la compra. En caso de reclamación precedente, se cambiará la pieza sin cargo para el propietario. La reparación o cambio de las partes del equipo no representa prolongación de su plazo de garantía original.

Término de responsabilidad de los productos Keko: Keko no asume ninguna responsabilidad en virtud de cualquier tipo de avería que resulte de mala utilización/instalación de sus productos. Después de la utilización del producto/empaque recomendamos el destino apropiado para cada tipo de material, según la legislación aplicable.

Los productos Keko se comercializan como accesorios meramente decorativos y no se deben considerar como medida de protección del vehículo o de sus pasajeros en caso de colisión o volcamiento.



KE611ALC7
KE611ALPR

F150
F150
F150

Estribo Integral
Integral Stirrup
Estribo Integral



As sequências de montagem desse manual referem-se ao lado esquerdo do veículo (motorista).

The following installation instructions refer to the left side of vehicle (driver's)

Las secuencias de montaje de este manual se refieren al lado izquierdo del vehiculo (conductor).

ITEM Item Ítem	QUANT. Qty. Cant.	DESCRIÇÃO Description Descripción
A	12	Arruela Lisa M6x18x1,6 M6x18x1,6 Flat Washer Arandela Lisa M6x18x1,6
B	36	Arruela Lisa M8x16 M8x16 Flat Washer Arandela Lisa M8x16
C	02	Estrutura Lado D/E Estribo Integral Structure side R/L Integral stirrup Estructura Lado D/I Estribo Integral
D	18	Parafuso sextavado M8x30x1,25 M8x30x1,25 Hex. Bolt Tornillo Hexagonal M8x30x1,25
E	12	Porca Auto-frenante M6x1,00 M6x1,00 self-breaking nut Tuerca autoblocante M6x1,00
F	18	Porca Auto-frenante M8x1,25 M8x1,25 self-breaking nut Tuerca autoblocante M8x1,25
G	06	Suporte LD / LE Bracket RS / LS Soporte LD / LI
H	2	Arruela Lisa M12x24 M12x24 Flat Washer Arandela Lisa M12x24

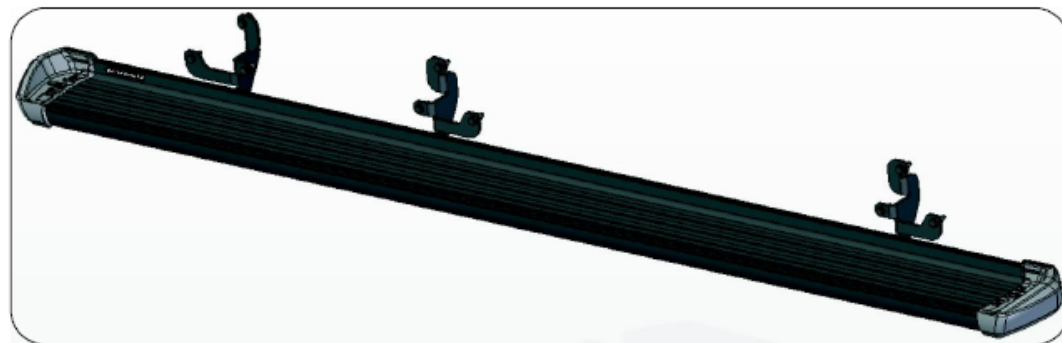

MANUAL DE MONTAGEM/ ASSEMBLY MANUAL / MANUAL DE MONTAJE
N° 4.1460.0374 - Rev:02 - 13/10/2014

Rua Adhault Mantovani - Linha 80 - Cx. Postal 336 - Flores da Cunha - RS - Brasil
CEP 95270-000 - www.keko.com.br keko@keko.com.br (0-XX-54) 3279-5700

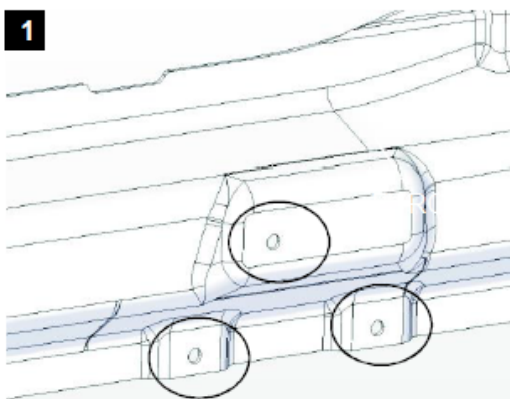
1**Suporte Dianteiro / Central / Traseiro:**

Os suportes "G" serão fixados através de furos localizados no chassis do veículo.

Front / Central / Rear Bracket:

Brackets "G" will be fixed through holes located in the chassis of the vehicle.

Suporte delantero / central / trasero:

Los soportes "G" se fijarán a través de agujeros situados en el chasis del vehículo.

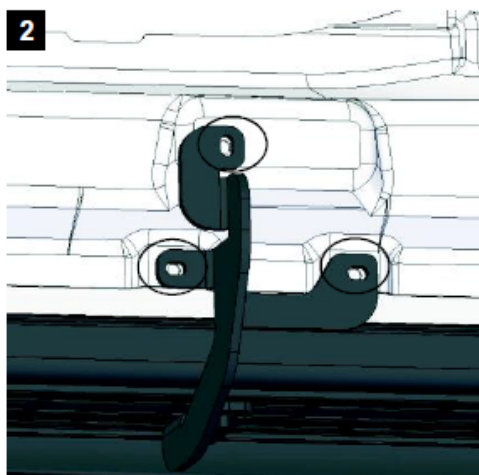
2

Posicionar o suporte "G" conforme oblongos da carroceria do veículo.

Position bracket "G" oblong as the vehicle body.

Posicione el soporte "G" oblonga como la carrocería del vehículo.

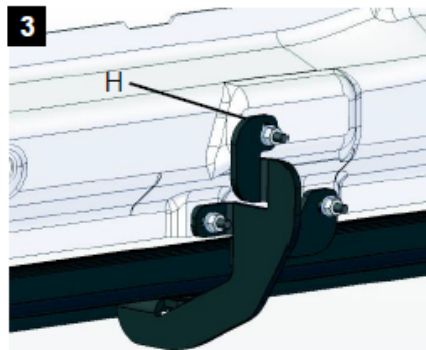
3

Fixar o suporte "G" utilizando arruelas "B", porca "F", parafuso "D".
Para os primeiros suportes frontais LD e LE "porta dianteira" usar arruela "H" entre a carroceria do carro e o suporte do estribo

Attach bracket "G" by using washers "B", nut "F", screw "D".

For the first front brackets LD and LE "front door" to use washer "H" between the car body and the caliper support.

Fije el soporte "G" utilizando arandelas "B", tuerca "F", tornillo "D".

Por primera LD soportes delantero y LE "puerta de entrada" para utilizar la lavadora "H" entre la carrocería y el soporte de la pinza.

4

Distribuir os parafusos na estrutura "C", deixando-os próximos da posição dos suportes "G".

Distribute the bolts along structure "C", leaving them close to the position of brackets "G".

Distribuya los tornillos en la estructura "C", dejándolos próximos de la posición de los soportes "G".

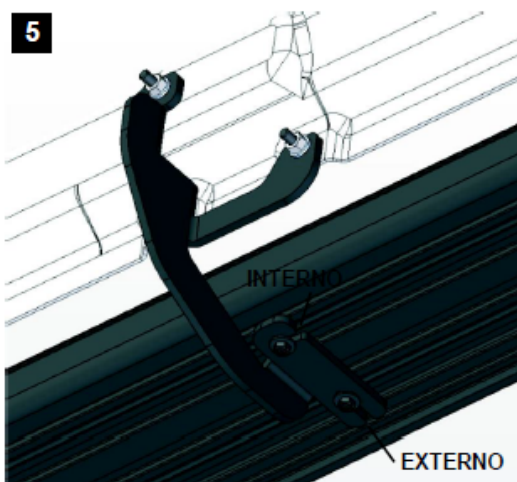
5

Para inserir a estrutura "C", encaixar primeiro o parafuso externo, e após, deslizar o parafuso interno até o suporte.

In order to insert structure "C", first fit the external screw, and next, slide the internal bolt up to the bracket.

Para insertar la estructura "C", primero encaje el tornillo externo y después deslice el tornillo interno hasta el soporte.

6

Fixar utilizando arruelas "A" e porcas "E".

Attach by using washers "A" and nuts "E".

Fije utilizando arandelas "A" y tuercas "E".

7

Repetir todos os passos para o lado direito do veículo (lado do passageiro). Quando montado, o estribo deve ficar com o adesivo Keko (detalhe) na parte dianteira.

Repeat all the steps to the right side of the vehicle (passenger side). When mounted, the stirrup should be with Keko adhesive (detail) on the front side.

Repita todos los pasos para el lado derecho del vehículo (lado del pasajero). Cuando montado, el estribo debe quedar con el adhesivo Keko (detalle) en la parte delantera.